

Ölkühler Serie GR By-Pass

Modell GR 100 BP

KÜHLER-RATH



Maße in mm

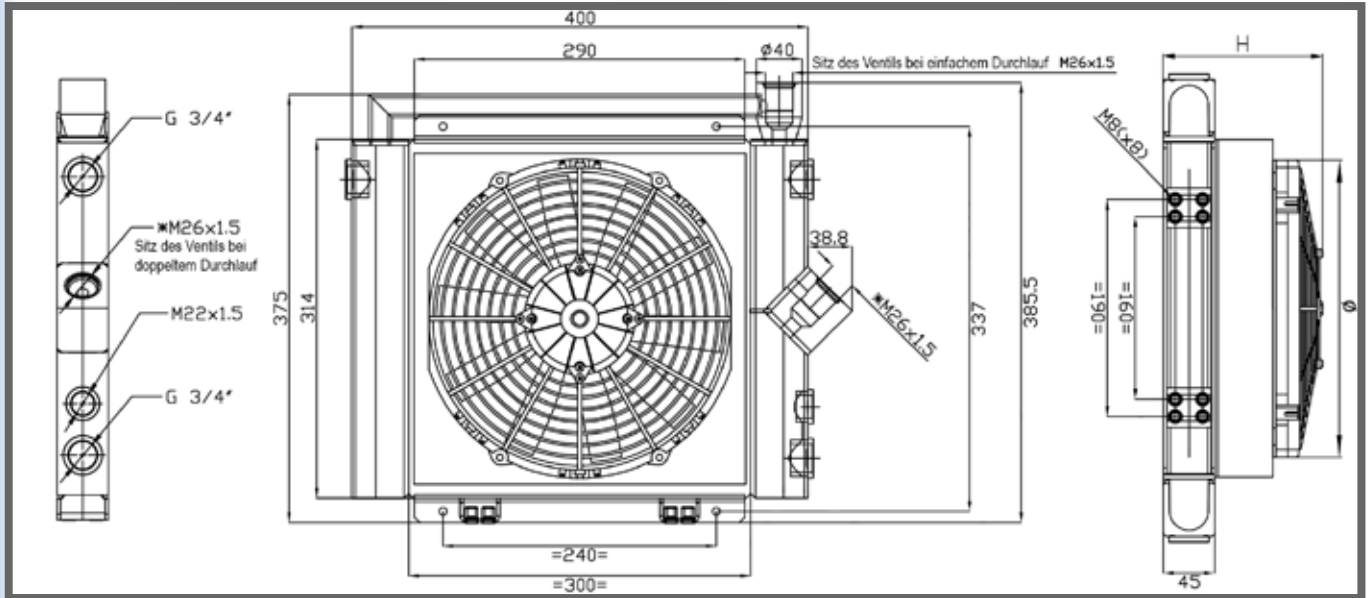

technische Zeichnung

Modelle - technische Daten

Artikelnummer:	Ausstattung:	Overall H:	Lüfterdurchmesser (mm):	Luftstrom (m ³ /h):	Volumen l:	Leistungsaufnahme:
86051BP	nur Ölkühler	45	-	-	4,24	-
86051ZBP	12V ziehend	210	305	1839	4,24	16,5 A
86051DBP	12V drückend	210	305	2800	4,24	15 A
860513BP	24V ziehend	210	305	2161	4,24	10,3 A
860514BP	24V drückend	210	305	2050	4,24	9,1 A
860511BP	230V-50/60Hz ziehend	175	300	3745	4,24	1,55 A
860512BP	230V-50/60Hz drückend	175	300	3745	4,24	1,55 A
860515BP	230/400V-50/60Hz 3FN ziehend	175	300	3350	4,24	0,48 A
860516BP	230/400V-50/60Hz 3FN drückend	175	300	3350	4,24	0,48 A
860517BP	hydraulisch ziehend	228	300	3080	4,24	0,41 kW
860518BP	hydraulisch drückend	225	300	3080	4,24	0,41 kW

Leistungsdaten

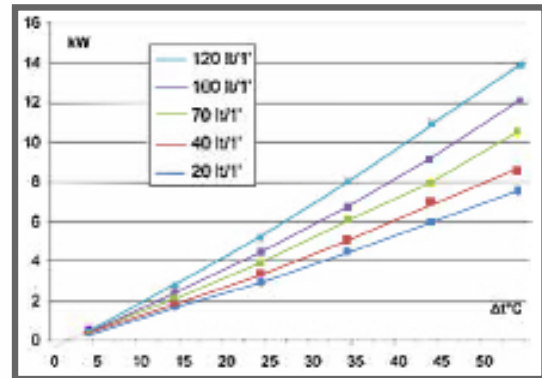
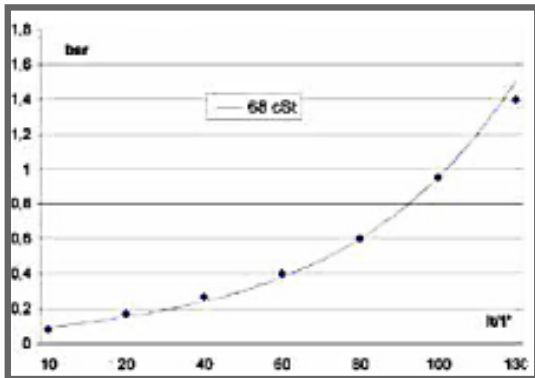

Mindestleistung: kW 7,5 : 20 l
Maximalleistung: kW 14 : 120 l

Willi Rath KG
Tel.: +49 (0) 651/27076-0
Fax: +49 (0) 651/27076-22

Autokühler
info@kuehler-rath.de
www.kuehler-rath.de

Ölkühler Serie GR By-Pass

Modell GR 150 BP

KÜHLER-RATH

Maße in mm

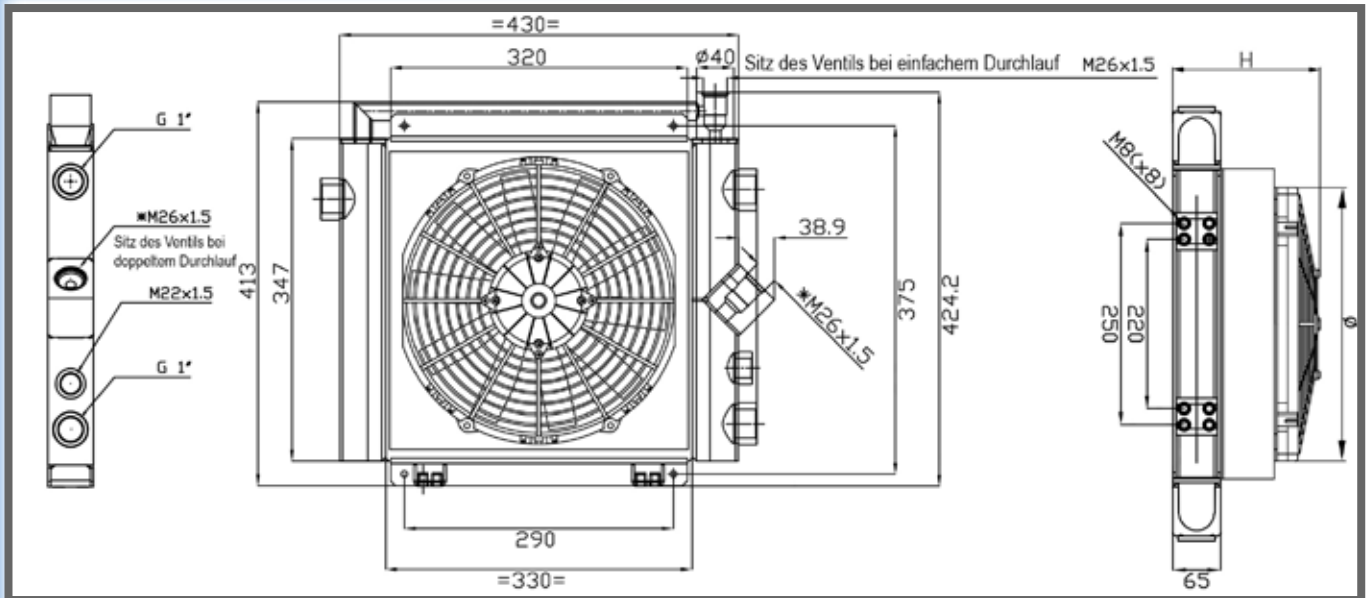

technische Zeichnung

Modelle - technische Daten

Artikelnummer:	Ausstattung:	Overall H:	Lüfterdurchmesser (mm):	Luftstrom (m ³ /h):	Volumen I:	Leistungsaufnahme:
86052BP	nur Ölkühler	65	-	-	7,44	-
86052ZBP	12V ziehend	230	305	1839	7,44	16,5 A
86052DBP	12V drückend	230	305	2800	7,44	15 A
860523BP	24V ziehend	230	305	2161	7,44	10,3 A
860524BP	24V drückend	230	305	2050	7,44	9,1 A
860521BP	230V-50/60Hz ziehend	195	300	3745	7,44	1,55 A
860522BP	230V-50/60Hz drückend	195	300	3745	7,44	1,55 A
860525BP	230/400V-50/60Hz 3FN ziehend	195	300	3350	7,44	0,48 A
860526BP	230/400V-50/60Hz 3FN drückend	195	300	3350	7,44	0,48 A
860527BP	hydraulisch ziehend	245	300	3080	7,44	0,41 kW
860528BP	hydraulisch drückend	245	300	3080	7,44	0,41 kW

Leistungsdaten

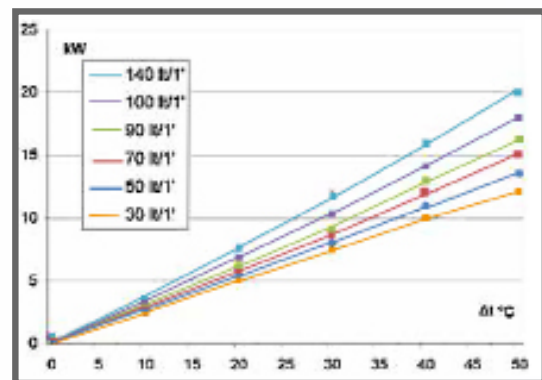
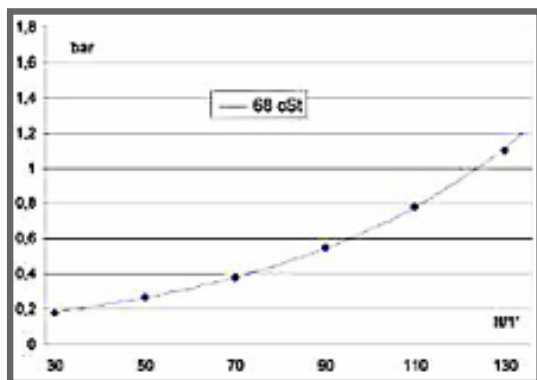

Mindestleistung: kW 12 : 30 I
Maximalleistung: kW 20 : 140 I

Willi Rath KG
Tel.: +49 (0) 651/27076-0
Fax: +49 (0) 651/27076-22

Autokühler
info@kuehler-rath.de
www.kuehler-rath.de

Ölkühler Serie GR By-Pass

Modell GR 200 BP

KÜHLER-RATH



Maße in mm

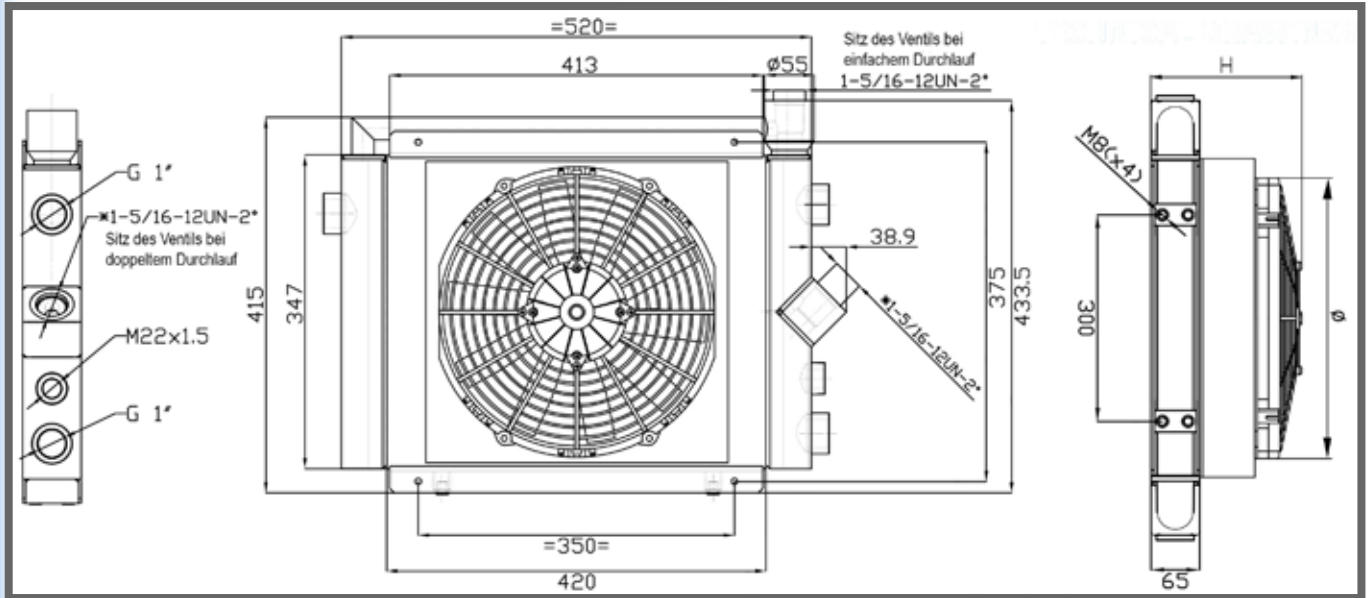

technische Zeichnung

Modelle - technische Daten

Artikelnummer:	Ausstattung:	Overall H:	Lüfterdurchmesser (mm):	Luftstrom (m ³ /h):	Volumen I:	Leistungsaufnahme:
86064BP	nur Ölkühler	65	-	-	9,47	-
86064ZBP	12V ziehend	230	305	1839	9,47	16,5 A
86064DBP	12V drückend	230	305	2800	9,47	15 A
860643BP	24V ziehend	230	305	2161	9,47	10,3 A
860644BP	24V drückend	230	305	2050	9,47	9,1 A
860641BP	230V-50/60Hz ziehend	195	300	3745	9,47	1,55 A
860642BP	230V-50/60Hz drückend	195	300	3745	9,47	1,55 A
860645BP	230/400V-50/60Hz 3FN ziehend	195	300	3350	9,47	0,48 A
860646BP	230/400V-50/60Hz 3FN drückend	195	300	3350	9,47	0,48 A
860647BP	hydraulisch ziehend	245	300	3080	9,47	0,41 kW
860648BP	hydraulisch drückend	245	300	3080	9,47	0,41 kW

Leistungsdaten

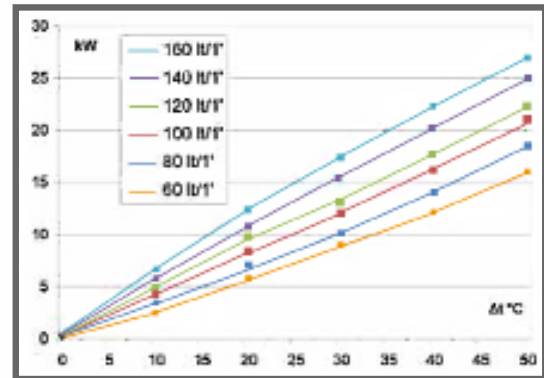
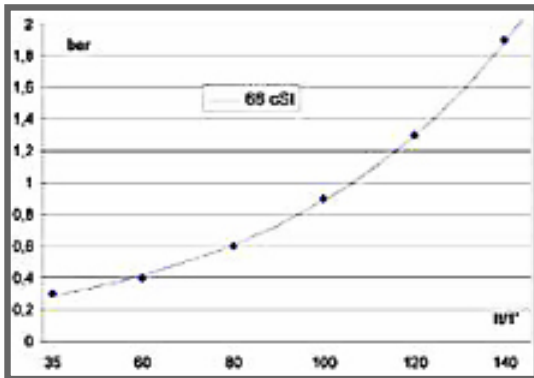

Mindestleistung: kW 16 : 60 l
Maximalleistung: kW 27 : 160 l

Willi Rath KG
Tel.: +49 (0) 651/27076-0
Fax: +49 (0) 651/27076-22

Autokühler
info@kuehler-rath.de
www.kuehler-rath.de

Ölkühler Serie GR By-Pass

Modell GR 300 BP

KÜHLER-RATH



Maße in mm

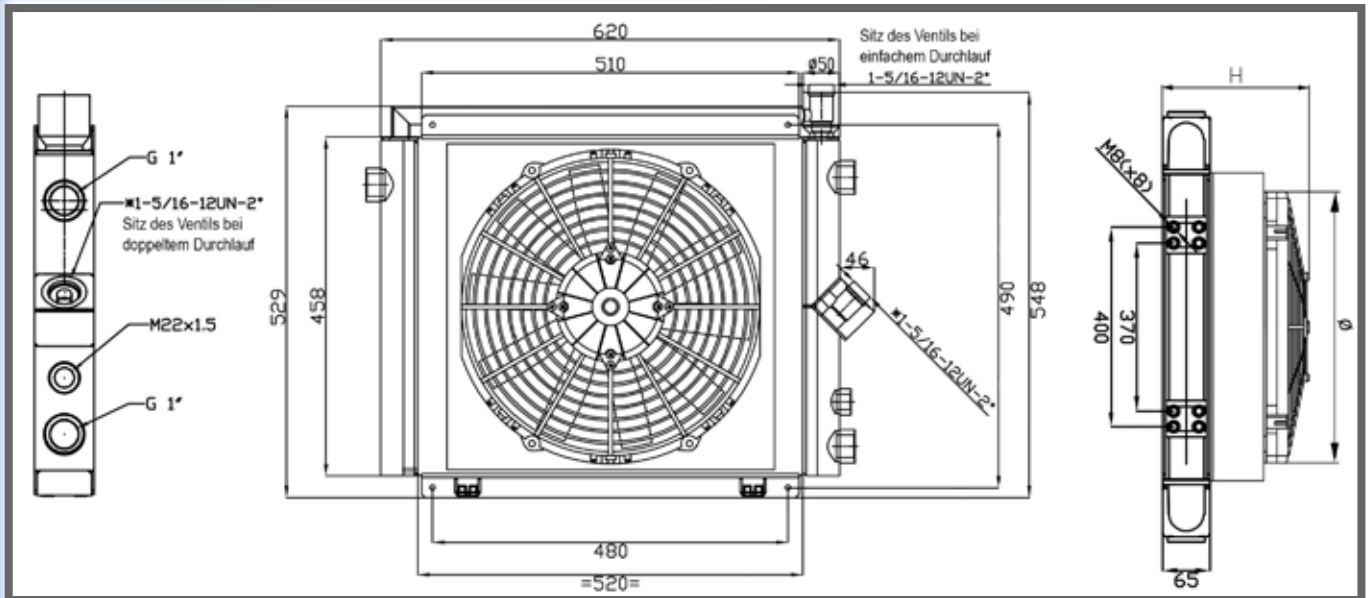

technische Zeichnung

Modelle - technische Daten

Artikelnummer:	Ausstattung:	Overall H:	Lüfterdurchmesser (mm):	Luftstrom (m ³ /h):	Volumen I:	Leistungsaufnahme:
86055BP	nur Ölkühler	65	-	-	15,38	-
86055ZBP	12V ziehend	230	385	2212	15,38	16 A
86055DBP	12V drückend	230	385	2412	15,38	16,2 A
860553BP	24V ziehend	230	385	2577	15,38	9,3 A
860554BP	24V drückend	230	385	2609	15,38	9,0 A
860551BP	230V-50/60Hz ziehend	220	400	4950	15,38	1,06 A
860552BP	230V-50/60Hz drückend	220	400	4950	15,38	1,06 A
860555BP	230/400V-50/60Hz 3FN ziehend	220	400	4615	15,38	0,39 A
860556BP	230/400V-50/60Hz 3FN drückend	220	400	4615	15,38	0,39 A
860557BP	hydraulisch ziehend	245	400	7050	15,38	1,5 kW
860558BP	hydraulisch drückend	245	400	7050	15,38	1,5 kW

Leistungsdaten

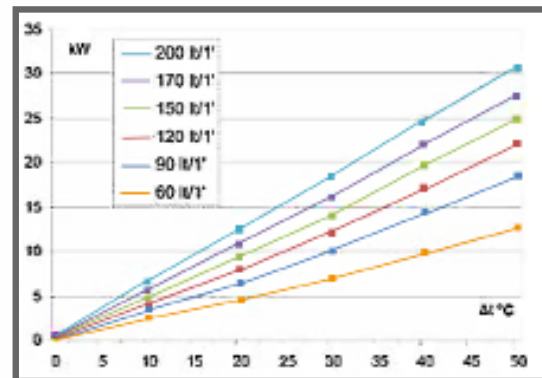
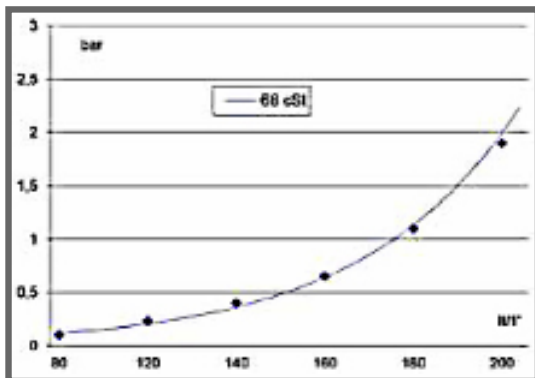

Mindestleistung: kW 13 : 60 l
Maximalleistung: kW 31 : 200 l

Willi Rath KG
Tel.: +49 (0) 651/27076-0
Fax: +49 (0) 651/27076-22

Autokühler
info@kuehler-rath.de
www.kuehler-rath.de

Ölkühler Serie GR By-Pass

Modell GR 500 BP

KÜHLER-RATH



Maße in mm

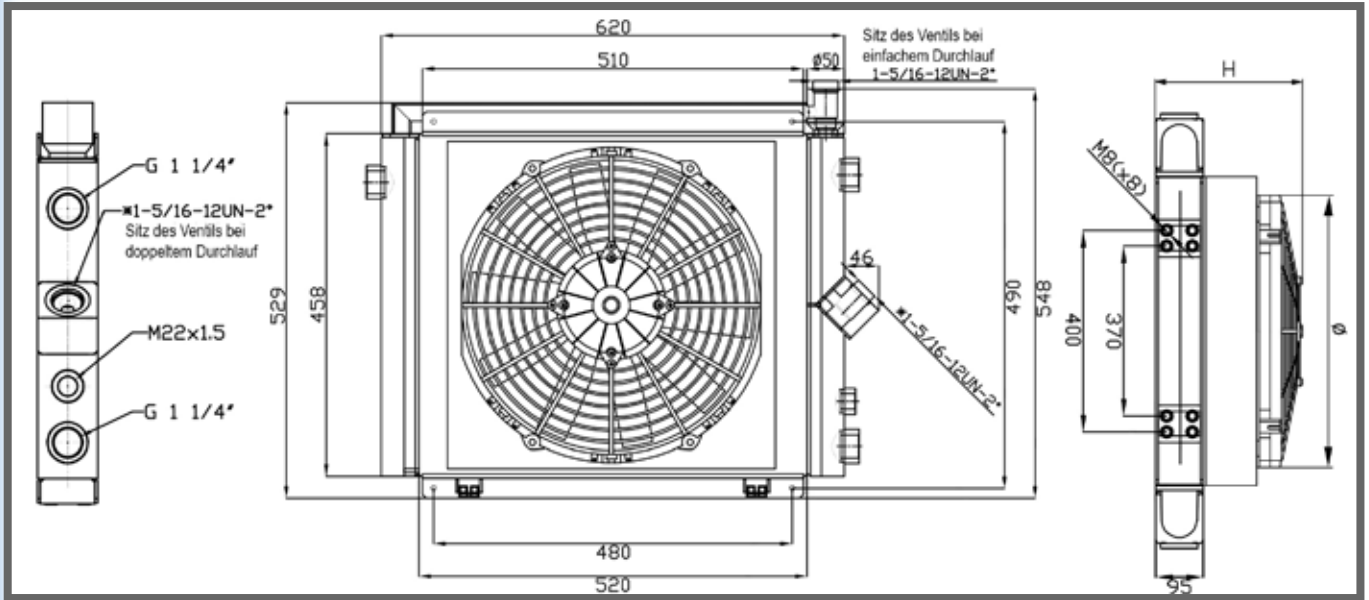

technische Zeichnung

Artikelnummer:	Ausstattung:	Overall H:	Lüfterdurchmesser (mm):	Luftstrom (m ³ /h):	Volumen I:	Leistungsaufnahme:
86053BP	nur Ölkühler	95	-	-	22,48	-
86053ZBP	12V ziehend	260	385	2212	22,48	16 A
86053DBP	12V drückend	260	385	2412	22,48	16,2 A
860533BP	24V ziehend	260	385	2577	22,48	9,3 A
860534BP	24V drückend	260	385	2609	22,48	9,0 A
860531BP	230V-50/60Hz ziehend	250	400	4950	22,48	1,06 A
860532BP	230V-50/60Hz drückend	250	400	4950	22,48	1,06 A
860535BP	230/400V-50/60Hz 3FN ziehend	250	400	4615	22,48	0,39 A
860536BP	230/400V-50/60Hz 3FN drückend	250	400	4615	22,48	0,39 A
860537BP	hydraulisch ziehend	270	400	7050	22,48	1,5 kW
860538BP	hydraulisch drückend	270	400	7050	22,48	1,5 kW

Modelle - technische Daten

Leistungsdaten

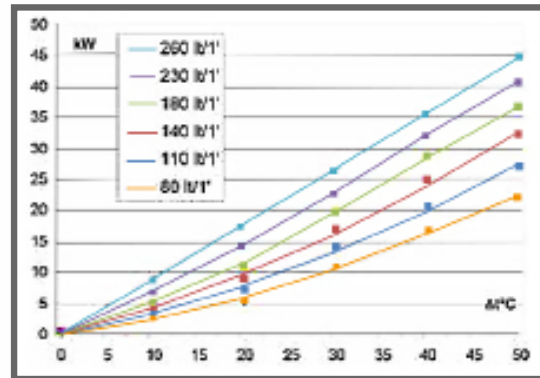
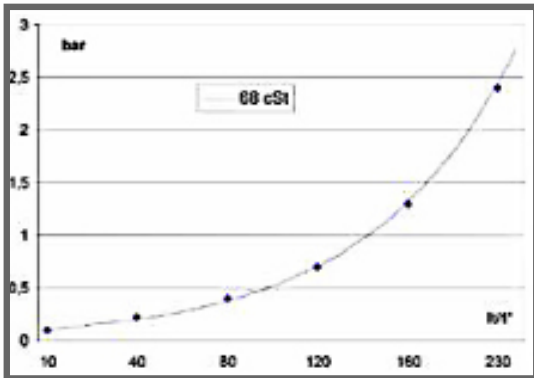

Mindestleistung: kW 22 : 80 l
Maximalleistung: kW 45 : 260 l

Willi Rath KG
Tel.: +49 (0) 651/27076-0
Fax: +49 (0) 651/27076-22

Autokühler
info@kuehler-rath.de
www.kuehler-rath.de